

# 90° Montageplatten für MAC2 Hubsäulen MP3

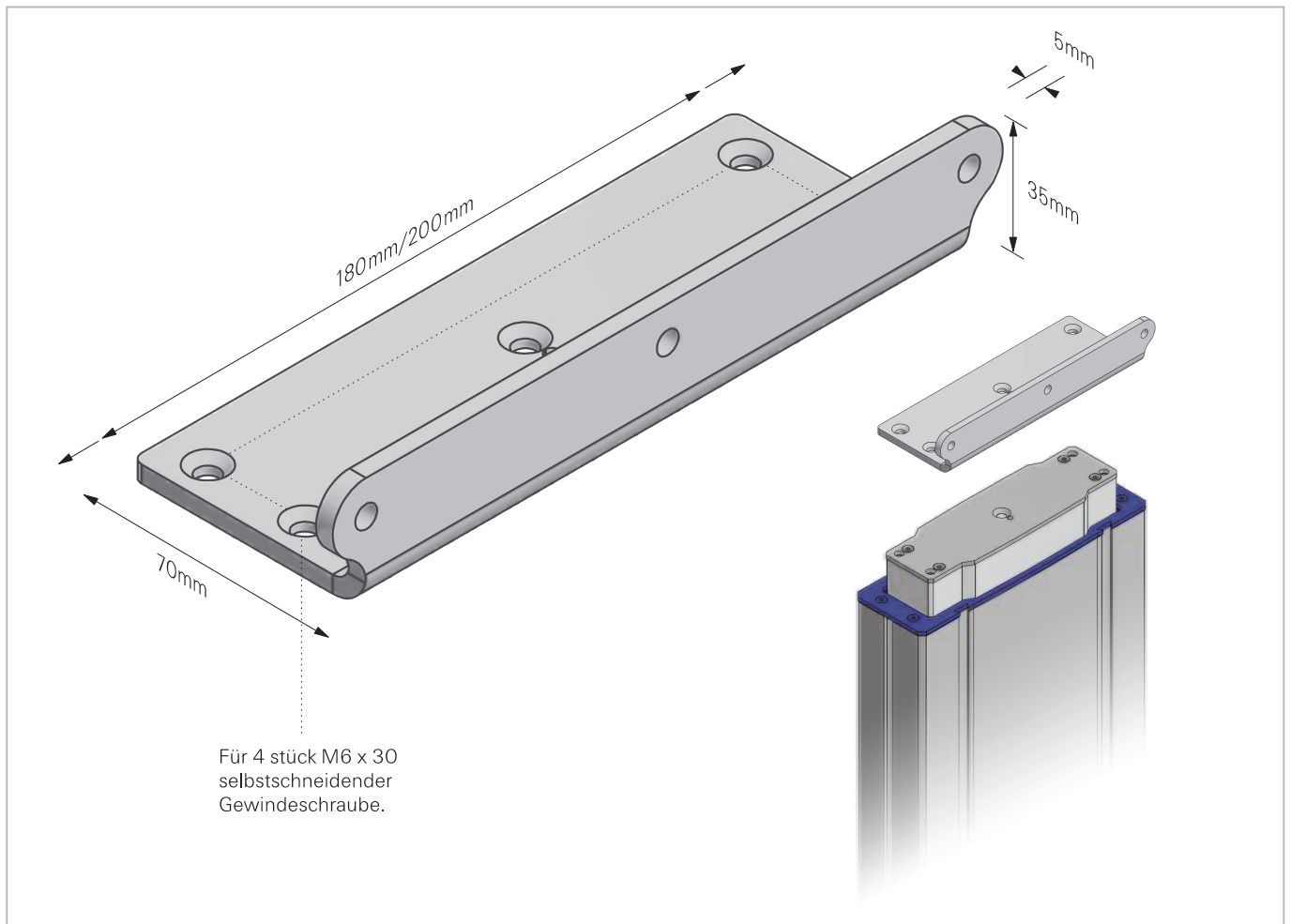

## 90° Montageplatten für MAC2 Hubsäulen

Starke Stahl-montageplatten für einfach MAC2 Einbau

MP3 ist für MAC2 Hubsäulen produziert. Die Montageplatten, mit die 3 x Ø6,5 mm montage Löcher, ist konstruiert für sehr einfacher MAC2 einbauen.

Die MP3 Montageplatten werden zum Beispiel dort eingesetzt wo die MAC2 Hubsäulen in den Seiten eines Profile befestigt werden sollen, oder andere 90° MAC2 Hubsäulen Befestigungen.

Es ist wichtig, die richtigen Schrauben für die Befestigung der Montageplatte MP3 zu verwenden: 4 Stk. M6 x 30 selbstschneidender Gewindeschraube.

### Spezifikationen:

Material: 5mm galvanisiertem Stahl  
Oberflächenbehandlung: Elektro-Galvanisierung  
Schrauben: Stahl

Optionen: Pulverlackierte MP3 Montageplatten (alle RAL-Farben),

### Technische Daten:

Montageplatten Größe: 200mm x 70mm  
Montageplatten Höhe: 35mm  
Verwendung: Für 90° Befestigung.  
Dicke: 5mm  
Schraubenbohrungen: Ø6,5mm  
Schrauben Löcher Anzahl: 3  
Befestigung der Montageplatte: 4 Stk. M6 x 30 selbstschneidender Gewindeschraube in das Aluminium-Profil.  
MP3 Montageplatten Schraubenbohrungen: Ø6,5mm  
Anzahl der MP3 Schraubenbefestigungslöcher: 4  
Max. Drehmoment für Schrauben montage: 6,8Nm bei M6 x 30  
Maximale Belastung: 3500N  
Dynamisches Biegemoment: 500Nm  
Statisches Biegemoment: 1000Nm

Die Montageplatten sollten aus längeren Wasser- und Feuchtigkeits-exposition geschützt werden um Korrosion zu verhindern.  
Betriebstemperatur: +5 °C - +45 °C (als MAC2 Hubsäulen)

Option:  
Movetec bieten die MAC2 Hubsäulen mit vormontierte MP3 Montageplatten, direkt vom Fabrik in Dänemark, zu liefern.

# MOVETEC



True Innovative Moving Technology

# 90° Montageplatten für MAC2 Hubsäulen MP3

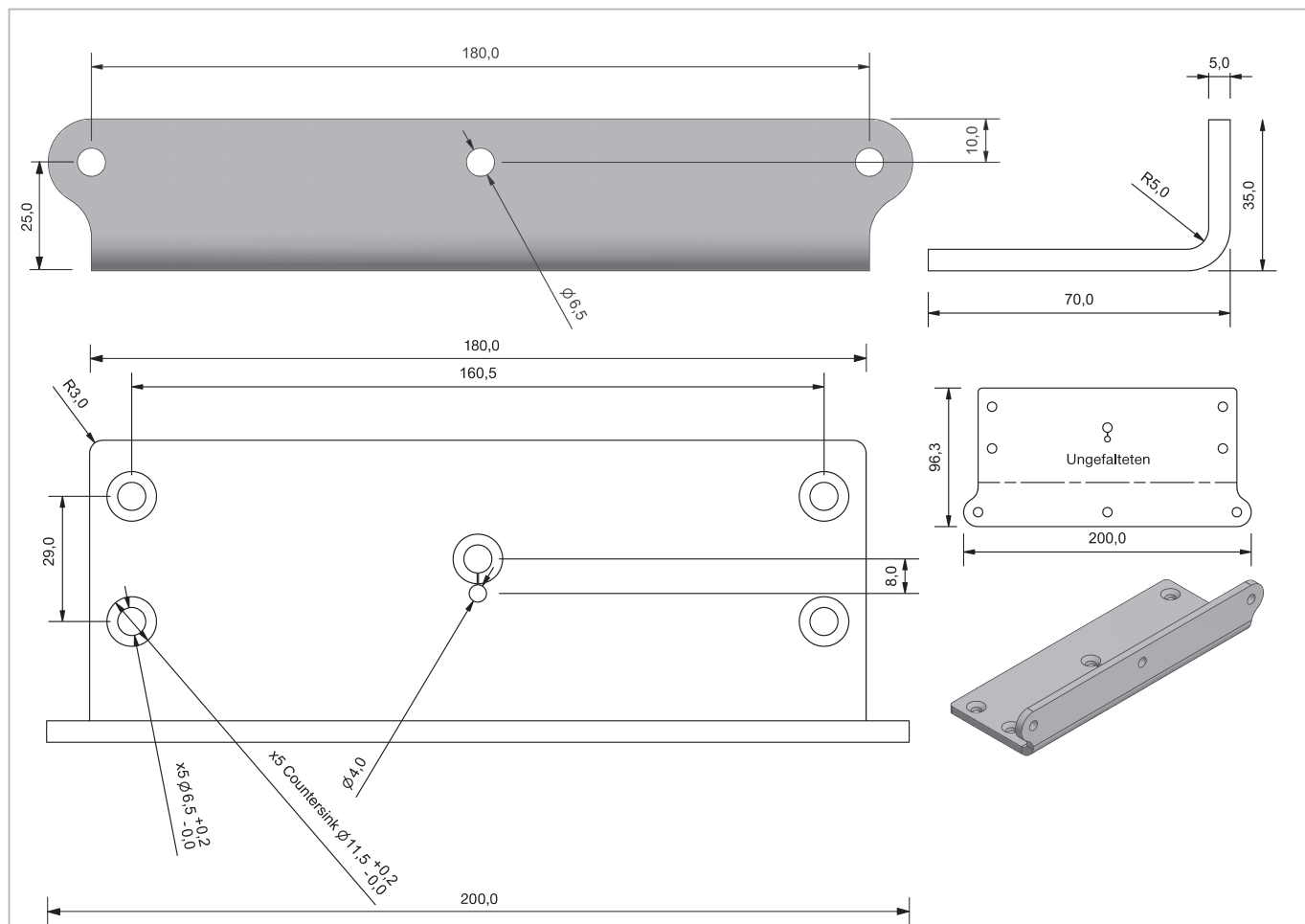

## Montageschrauben, Spezialteile und mehr:

Möchten Sie Montageschrauben, spezielle Montageteile, Montageplatten in Spezialmaße oder die Montageplatten direkt vom Fabrik montiert auf die MAC2 Hubsäulen, Information, gute Hinweise u.s.w. - bitte wenden Sie sich mit Ihren Wünschen an uns, wir freuen uns über Ihren Anruf: +45 64 89 28 05.

## CAD-Zeichnungen:

Sie können 3D-Zeichnungen (STEP-Datei) für MP3 für Ihr CAD-Programm oder als PDF-Datei auf unsere Homepage herunterladen.

## Handbücher, Installationsanleitungen, Zulassungen, Sicherheitshinweise usw.:

Einbauerklärung, Montage- und Installationsanleitungen, Warnhinweise, Anleitungsvideos und weitere Informationen finden Sie auf unserer Homepage [www.movetec.dk](http://www.movetec.dk)

Weitere Informationen [www.movetec.dk](http://www.movetec.dk)



INSTALL VIDEO PHOTO DATA\* BUILD E-MAIL 3D-CAD CE-APP

© Copyright Movetec Solutions ApS. LKD/MP3/dat039-DE/2/100/0219

# MOVETEC

Tel. +45 64 89 28 05 · [www.movetec.dk](http://www.movetec.dk)



True Innovative Moving Technology